

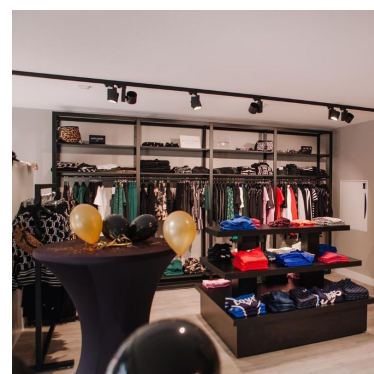

# Gondole bigshop nero H 240 x 108 x 45 cm **658,90 €IVA escl**

## Gondole per negozi

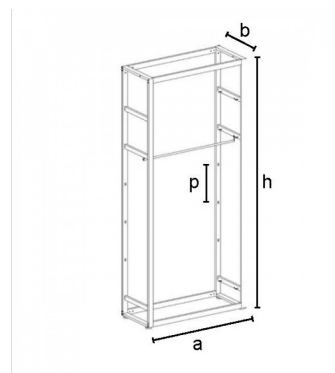

### SPECIFICHE

<b>Marca</b>	Mobilier shopping
<b>Base</b>	
<b>Fissaggio</b>	
<b>Colore</b>	Noir
<b>Rif</b>	sto-gon-big-3598
<b>ID</b>	3598
<b>Termine di consegna</b>	1-5 giorni lavorativi
<b>Categoria</b>	Gondole per negozi
<b>Tipo</b>	Arredare i mobili

### DETAIL

Per rendere redditizia la tua area di vendita, Mannequins Shopping ti offre gondole: semplici gondole, doppie gondole, gondole con ripiani o con ganci per presentare i prodotti del tuo negozio. Offriamo anche gondole a parete, gondole centrali o gondole ad angolo. Le gondole del nostro negozio sono disponibili in diversi materiali: metallo, legno o acciaio zincato. L'ampia varietà di dimensioni e colori delle nostre gondole soddisferà le esigenze delle attrezzature del tuo negozio.

### DESCRIZIONE

Gondole bigshop 240 cm  
 Appendiabiti Bigshop 240 cm nero 8804  
 Sistema modulare 2400 x 442 x 1072 mm  
 con 1 supporto a sospensione e 3 ripiani  
 scaffali non sono inclusi

**Gondole bigshop nero H 240 x 108 x 45 cm**

## Gondole per negozi - Foto n° 1



### SPECIFICHE

<b>Marca</b>	Mobilier shopping
<b>Base</b>	
<b>Fissaggio</b>	
<b>Colore</b>	Noir
<b>Rif</b>	sto-gon-big-3598
<b>ID</b>	3598
<b>Termine di consegna</b>	1-5 giorni lavorativi
<b>Categoria</b>	Gondole per negozi
<b>Tipo</b>	Arredare i mobili

### DETAIL

Per rendere redditizia la tua area di vendita, Mannequins Shopping ti offre gondole: semplici gondole, doppie gondole, gondole con ripiani o con ganci per presentare i prodotti del tuo negozio. Offriamo anche gondole a parete, gondole centrali o gondole ad angolo. Le gondole del nostro negozio sono disponibili in diversi materiali: metallo, legno o acciaio zincato. L'ampia varietà di dimensioni e colori delle nostre gondole soddisferà le esigenze delle attrezzature del tuo negozio.

**Gondole bigshop nero H 240 x 108 x 45 cm**

## Gondole per negozi - Foto n° 2

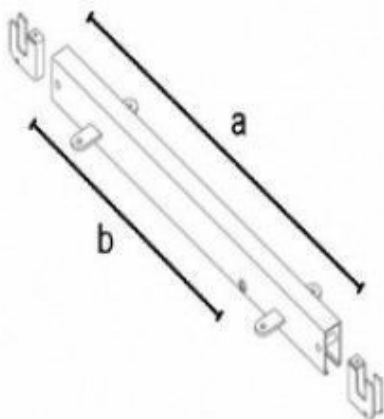

## Information



mm

a = 400

b = 280



0.62



1/pack

## SPECIFICHE

<b>Marca</b>	Mobilier shopping
<b>Base</b>	
<b>Fissaggio</b>	
<b>Colore</b>	Noir
<b>Rif</b>	sto-gon-big-3598
<b>ID</b>	3598
<b>Termine di consegna</b>	1-5 giorni lavorativi
<b>Categoria</b>	Gondole per negozi
<b>Tipo</b>	Arredare i mobili

## DETAIL

Per rendere redditizia la tua area di vendita, Mannequins Shopping ti offre gondole: semplici gondole, doppie gondole, gondole con ripiani o con ganci per presentare i prodotti del tuo negozio. Offriamo anche gondole a parete, gondole centrali o gondole ad angolo. Le gondole del nostro negozio sono disponibili in diversi materiali: metallo, legno o acciaio zincato. L'ampia varietà di dimensioni e colori delle nostre gondole soddisferà le esigenze delle attrezzature del tuo negozio.

**Gondole bigshop nero H 240 x 108 x 45 cm**

**Gondole per negozi - Foto n° 3**

1 b

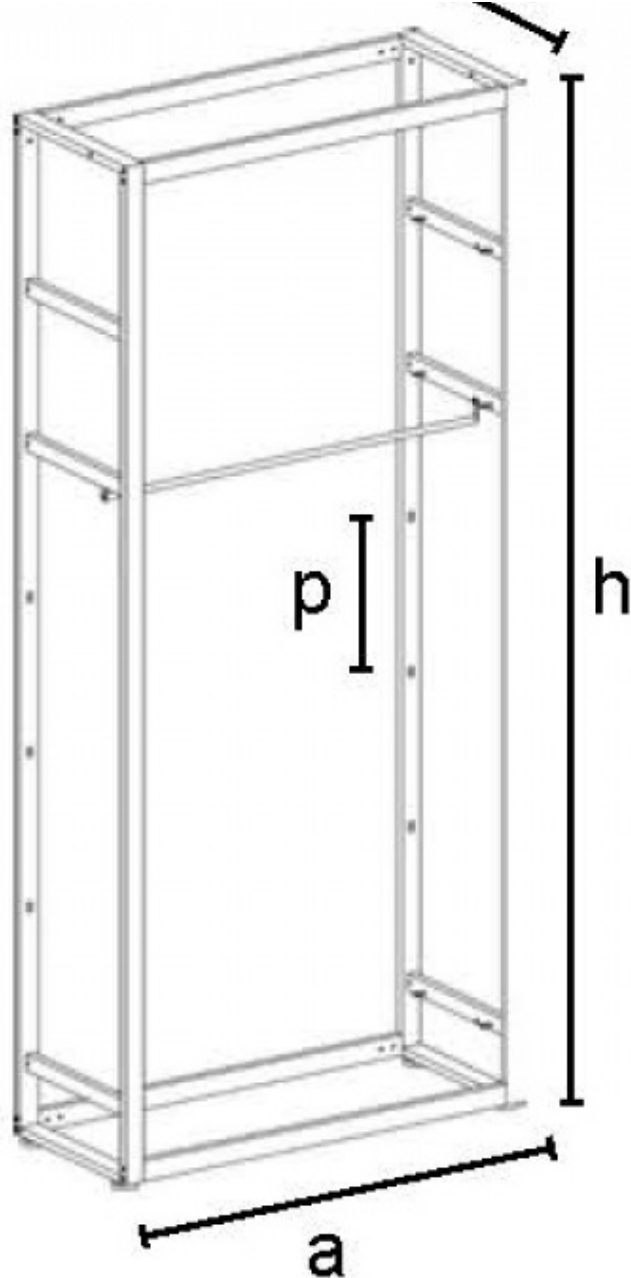

## SPECIFICHE

<b>Marca</b>	Mobilier shopping
<b>Base</b>	
<b>Fissaggio</b>	
<b>Colore</b>	Noir
<b>Rif</b>	sto-gon-big-3598
<b>ID</b>	3598
<b>Termine di consegna</b>	1-5 giorni lavorativi
<b>Categoria</b>	Gondole per negozi
<b>Tipo</b>	Arredare i mobili

## DETAIL

Per rendere redditizia la tua area di vendita, Mannequins Shopping ti offre gondole: semplici gondole, doppie gondole, gondole con ripiani o con ganci per presentare i prodotti del tuo negozio. Offriamo anche gondole a parete, gondole centrali o gondole ad angolo. Le gondole del nostro negozio sono disponibili in diversi materiali: metallo, legno o acciaio zincato. L'ampia varietà di dimensioni e colori delle nostre gondole soddisferà le esigenze delle attrezzature del tuo negozio.

**Gondole bigshop nero H 240 x 108 x 45 cm**

**Gondole per negozi - Foto n° 4**



## SPECIFICHE

<b>Marca</b>	Mobilier shopping
<b>Base</b>	
<b>Fissaggio</b>	
<b>Colore</b>	Noir
<b>Rif</b>	sto-gon-big-3598
<b>ID</b>	3598
<b>Termine di consegna</b>	1-5 giorni lavorativi
<b>Categoria</b>	Gondole per negozi
<b>Tipo</b>	Arredare i mobili

## DETAIL

Per rendere redditizia la tua area di vendita, Mannequins Shopping ti offre gondole: semplici gondole, doppie gondole, gondole con ripiani o con ganci per presentare i prodotti del tuo negozio. Offriamo anche gondole a parete, gondole centrali o gondole ad angolo. Le gondole del nostro negozio sono disponibili in diversi materiali: metallo, legno o acciaio zincato. L'ampia varietà di dimensioni e colori delle nostre gondole soddisferà le esigenze delle attrezzature del tuo negozio.

**Gondole bigshop nero H 240 x 108 x 45 cm**

**Gondole per negozi - Foto n° 5**

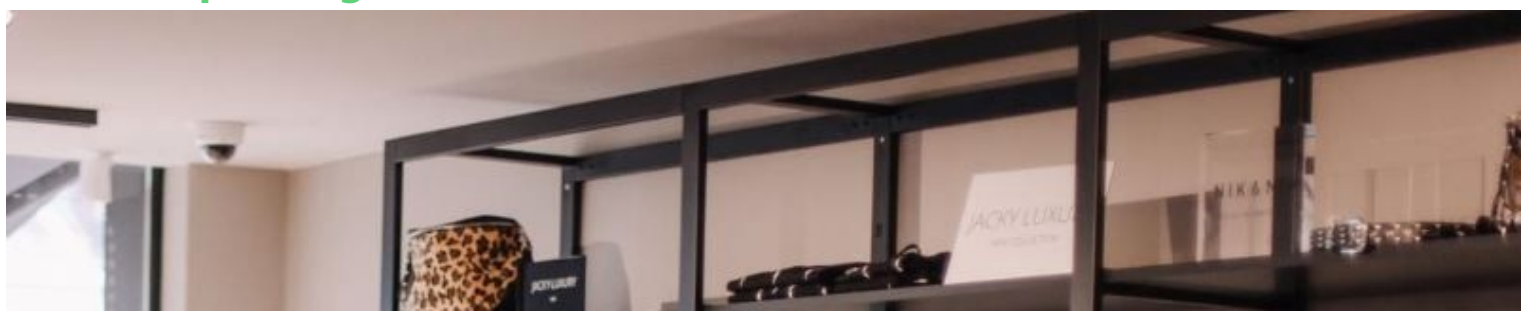





## SPECIFICHE

<b>Marca</b>	Mobilier shopping
<b>Base</b>	
<b>Fissaggio</b>	
<b>Colore</b>	Noir
<b>Rif ID</b>	sto-gon-big-3598 3598
<b>Termine di consegna</b>	1-5 giorni lavorativi
<b>Categoria</b>	Gondole per negozi
<b>Tipo</b>	Arredare i mobili

## DETAIL

Per rendere redditizia la tua area di vendita, Mannequins Shopping ti offre gondole: semplici gondole, doppie gondole, gondole con ripiani o con ganci per presentare i prodotti del tuo negozio. Offriamo anche gondole a parete, gondole centrali o gondole ad angolo. Le gondole del nostro negozio sono disponibili in diversi materiali: metallo, legno o acciaio zincato. L'ampia varietà di dimensioni e colori delle nostre gondole soddisferà le esigenze delle attrezzature del tuo negozio.

**Gondole bigshop nero H 240 x 108 x 45 cm**

**Gondole per negozi - Foto n° 6**





## SPECIFICHE

<b>Marca</b>	Mobilier shopping
<b>Base</b>	
<b>Fissaggio</b>	
<b>Colore</b>	Noir
<b>Rif</b>	sto-gon-big-3598
<b>ID</b>	3598
<b>Termine di consegna</b>	1-5 giorni lavorativi
<b>Categoria</b>	Gondole per negozi
<b>Tipo</b>	Arredare i mobili

## DETAIL

Per rendere redditizia la tua area di vendita, Mannequins Shopping ti offre gondole: semplici gondole, doppie gondole, gondole con ripiani o con ganci per presentare i prodotti del tuo negozio. Offriamo anche gondole a parete, gondole centrali o gondole ad angolo. Le gondole del nostro negozio sono disponibili in diversi materiali: metallo, legno o acciaio zincato. L'ampia varietà di dimensioni e colori delle nostre gondole soddisferà le esigenze delle attrezzature del tuo negozio.

**Gondole bigshop nero H 240 x 108 x 45 cm**

**Gondole per negozi - Foto n° 7**







## SPECIFICHE

<b>Marca</b>	Mobilier shopping
<b>Base</b>	
<b>Fissaggio</b>	
<b>Colore</b>	Noir
<b>Rif</b>	sto-gon-big-3598
<b>ID</b>	3598
<b>Termine di consegna</b>	1-5 giorni lavorativi
<b>Categoria</b>	Gondole per negozi
<b>Tipo</b>	Arredare i mobili

## DETAIL

Per rendere redditizia la tua area di vendita, Mannequins Shopping ti offre gondole: semplici gondole, doppie gondole, gondole con ripiani o con ganci per presentare i prodotti del tuo negozio. Offriamo anche gondole a parete, gondole centrali o gondole ad angolo. Le gondole del nostro negozio sono disponibili in diversi materiali: metallo, legno o acciaio zincato. L'ampia varietà di dimensioni e colori delle nostre gondole soddisferà le esigenze delle attrezzature del tuo negozio.

**Gondole bigshop nero H 240 x 108 x 45 cm**

**Gondole per negozi - Foto n° 8**

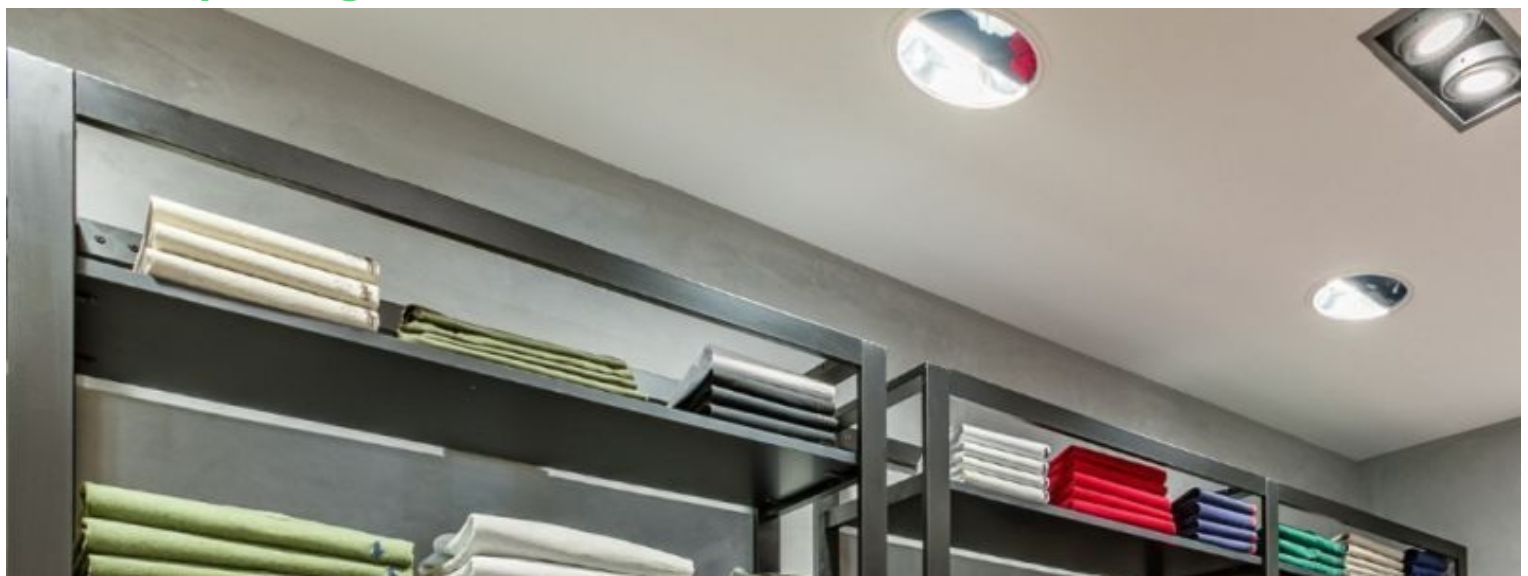





## SPECIFICHE

<b>Marca</b>	Mobilier shopping
<b>Base</b>	
<b>Fissaggio</b>	
<b>Colore</b>	Noir
<b>Rif</b>	sto-gon-big-3598
<b>ID</b>	3598
<b>Termine di consegna</b>	1-5 giorni lavorativi
<b>Categoria</b>	Gondole per negozi
<b>Tipo</b>	Arredare i mobili

## DETAIL

Per rendere redditizia la tua area di vendita, Mannequins Shopping ti offre gondole: semplici gondole, doppie gondole, gondole con ripiani o con ganci per presentare i prodotti del tuo negozio. Offriamo anche gondole a parete, gondole centrali o gondole ad angolo. Le gondole del nostro negozio sono disponibili in diversi materiali: metallo, legno o acciaio zincato. L'ampia varietà di dimensioni e colori delle nostre gondole soddisferà le esigenze delle attrezzature del tuo negozio.